



OH 1526 Manual

DATA TEKNIS

MESIN & TRANSMISI

Mesin	Mercedes-Benz OM 906 LA Euro 3 Diesel, 6-Silinder Segaris, Injeksi Langsung dengan Turbo charger dan Intercooler
Total Isi Silinder	6.374 cc
Diameter / Langkah	102 / 130 mm
Daya Maks	191 KW (260 hp) @ 2,200 rpm
Torsi Maks	950 Nm @ 1,200 - 1,600 rpm
Transmisi	G 85 - 6 Manual, 6 - Kecepatan Maju
Perbandingan Gigi	6.70/3.81/2.29/1.48/1.00/0.73 Mundur = 6.29
Kopling	MF 395 Plat Kering tunggal, pegas diafragma Digerakkan secara hidrolik
Kecepatan Maks	120 km/jam
Daya Tanjak	38 %

GANDAR

Depan (1st Axle)	VL 3/7 D - 5
Kapasitas	5,000 kg
Belakang	HH 4 / 08 D - 10.5
Perbandingan Gigi	5.22 (47:9)
Kapasitas	10,000 kg

SUSPENSI

Depan	Pegas daun trapesional dengan peredam kejut dan stabiliser
Belakang	Pegas daun trapesional dengan peredam kejut dan stabiliser

REM & KEMUDI

Rem Utama	Rem tromol, dua jalur udara tekan penuh
Rem Parkir	Pegas, kendali udara tekan pada gandar belakang
Rem Mesin	Gas buang, kendali udara tekan
Fitur Tambahan	Slack adjuster
Kemudi	Power Steering ZF 8097

BAN & PELEK

Ban & Pelek	8.25 x 22.5 PR 16 & 11.00 R 22.5
-------------	----------------------------------

KELISTRIKAN

Sistem	24 Volt
Alternator	28 V/80 A x 2
Baterai	2 x 150Ah, 12V

TANGKI BAHAN BAKAR

Kapasitas Tangki	300 Liter
------------------	-----------

UKURAN UTAMA

Jarak Sumbu	5,950 mm
Julur Depan	2,200 mm
Julur Belakang	3,350 mm
Panjang Total	11,500 mm
Lebar Total	2,498 mm
Jarak pijak roda depan	1,961 mm
Jarak pijak roda Belakang	1,882 mm
Sudut Datang	17.53°
Sudut Pergi	9.56°
Radius Putar	9,440 mm
Berat Sasis	5,350 kg
Berat Kotor Kendaraan (GVW)	15,000 kg

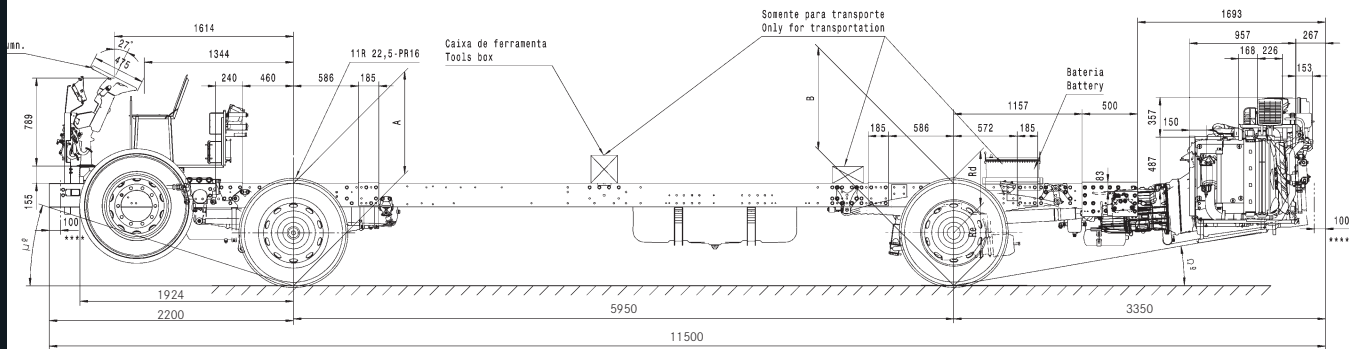

Tampak Samping

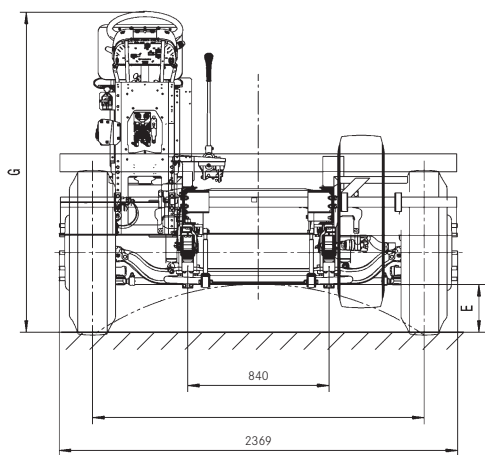

Tampak Depan

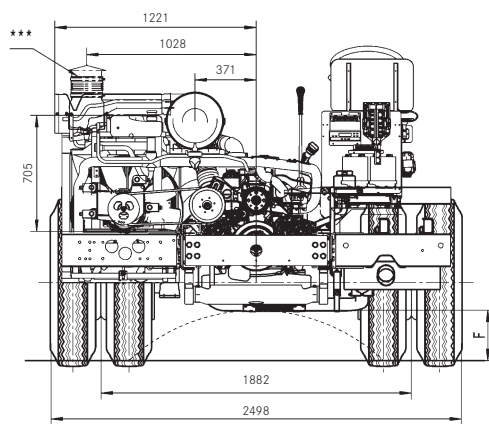

Tampak Belakang

Daimler Commercial Vehicles Indonesia

Sales, Marketing & After-sales Office: CIBIS Nine Building, 15th Floor Unit B,
Jl. TB Simatupang No. 2, Jakarta 12560 - Indonesia
Ph. (021) 5084 5845

Factory: Desa Wanaherang, Gunung Putri, Bogor 16965 - Indonesia
Ph. (021) 2351 9350

Training & Parts Department: Jl. L. RE. Martadinata Km. 7, Ciputat 15411 - Indonesia
Ph. (021) 2759 5999

Website: www.mercedes-benz-bus.com/en_ID/

Daimler Commercial Vehicles Indonesia berhak mengubah konfigurasi produk tanpa pemberitahuan terlebih dahulu.
Perubahan pada produk dapat terjadi sejak brosur ini dicetak (10.19).
Gambar produk pada brosur ini dapat berbeda dengan produk-produk yang masuk ke Indonesia.
Untuk informasi lebih lanjut, silakan hubungi Authorized Mercedes-Benz Dealer Anda.

Mercedes-Benz
The standard for buses.

